

# SINOMACH

ООО «СДМ» ОФИЦИАЛЬНЫЙ ДИЛЕР SINOMACH НА ТЕРРИТОРИИ РФ  
ТЕЛ.: 8 800 550 94 65, WWW.SDM-AUTO.RU, E-MAIL: INFO@SDM-AUTO.RU  
ИНН 7811159482, КПП 781601001



EQUIP THE WORLD  
AND CREATE  
VALUE



ГИДРАВЛИЧЕСКИЙ  
ЭКСКАВАТОР

**GHT215W**

МОЩНОСТЬ: 133 KW / 180 ЛС

РАБОЧАЯ МАССА: 21 030 КГ

ВМЕСТИМОСТЬ КОВША: 0,9 М КУБ.



8 800 550 94 65

www.sdm-auto.ru

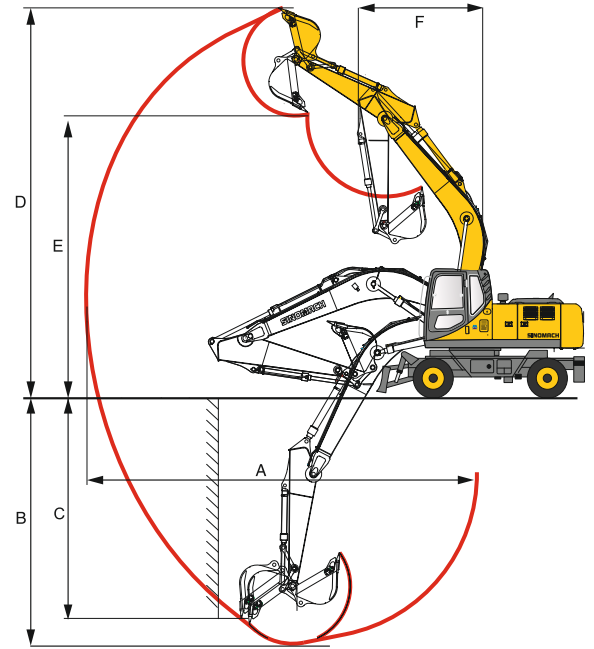
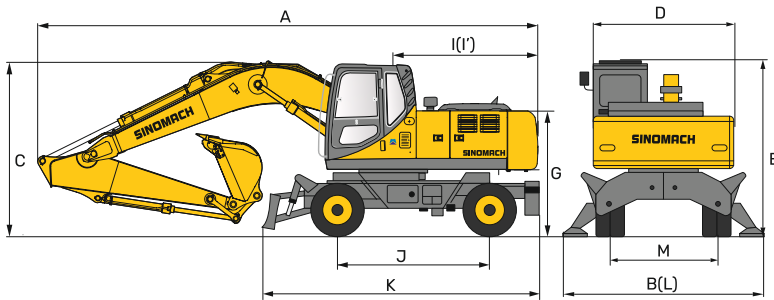
**GHT215W****ГИДРАВЛИЧЕСКИЙ  
ЭКСКАВАТОР**

Кондиционер



Магнитола

Система  
ROPSГидролиния  
навес. оборуд.Защита  
цилиндраНасос закачки  
топливаХолодный  
пуск

Размеры	(мм)
Длина стрелы	5700 мм
Длина рукояти	3000 мм
A Габаритная длина	9700 мм
C Габаритная высота	3700 мм
Ширина протектора	1975 мм
Транспортная ширина	2490 мм
D Ширина поворотной платформы	2450 мм
I' Радиус по контргрузу поворотной платформой	2750 мм
Дорожный просвет под поворотной платформой	1240 мм
E Высота по кабине	3700 мм
Минимальный дорожный просвет	340 мм
Эксплуатационные параметры	
Эксплуатационная масса	21 030 кг
Вместимость стандартного ковша	0.9 м <sup>3</sup>
Максимальная скорость движения	30 км/ч
Максимальная скорость движения назад	12 км/ч
Скорость поворота платформы	13-14 об/мин
Усилие на кромке ковша (ISO)	152.1 кН
Усилие на рукояти (ISO)	119.5 кН
Основная конфигурация	
Основной насос	FLUTEK KAWASAKI
Главный регулирующий клапан	PARKER
Бортовой редуктор поворотного двигателя	DOOSAN

Рабочая зона	(мм)
Максимальный радиус копания	10050 мм
Максимальный радиус копания на уровне земли	
Максимальная глубина копания	6437 мм
Глубина выемки с горизонтальным плоским дном длиной 2,5 м	
Максимальная высота резания	11000 мм
Максимальная высота выгрузки	8020 мм
Минимальный радиус поворотной платформы	2750 мм
Двигатель	
Экологический стандарт	Евро II
Производитель	Cummins
Модель	QSB5.9-C180-II
Полная мощность	133 кВт (180 л.с) при 2200 об/мин
Максимальный крутящий момент	750 Н.м при 1300 об/мин
Количество цилиндров	6
Рабочий объём	5.9 л
Заправочные емкости	
Топливный бак	350 л
Моторное масло	20 л
Система охлаждения	41.5 л
Гидравлическая система (всего)	180 л
Ходовая часть	
Трансмиссия	HYDMAX
КПП	HYDMAX