

SINOMACH

ООО «СДМ» ОФИЦИАЛЬНЫЙ ДИЛЕР SINOMACH НА ТЕРРИТОРИИ РФ
ТЕЛ.: 8 800 550 94 65, WWW.SDM-AUTO.RU, E-MAIL: INFO@SDM-AUTO.RU
ИНН 7811159482, КПП 781601001



EQUIP THE WORLD
AND CREATE
VALUE



ФРОНТАЛЬНЫЙ
ПОГРУЗЧИК

980H

МОЩНОСТЬ: 216 KW / 293 ЛС

РАБОЧАЯ МАССА: 23 500 КГ

ВМЕСТИМОСТЬ КОВША: 4,2 М КУБ.



8 800 550 94 65

www.sdm-auto.ru

980H

ФРОНТАЛЬНЫЙ
ПОГРУЗЧИК

ЭКСПЛУАТАЦИОННАЯ МАССА: 23 500 КГ

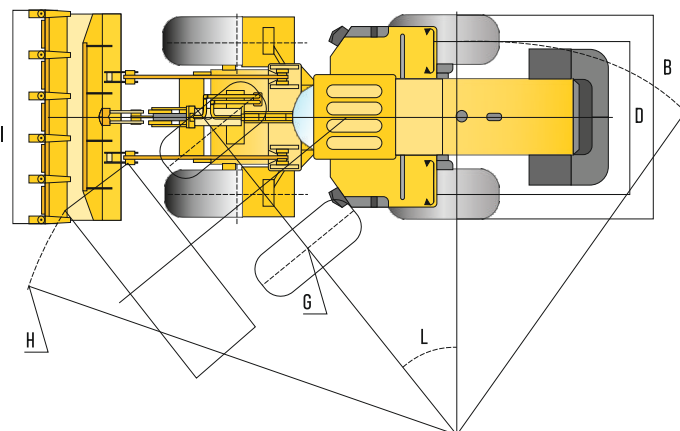
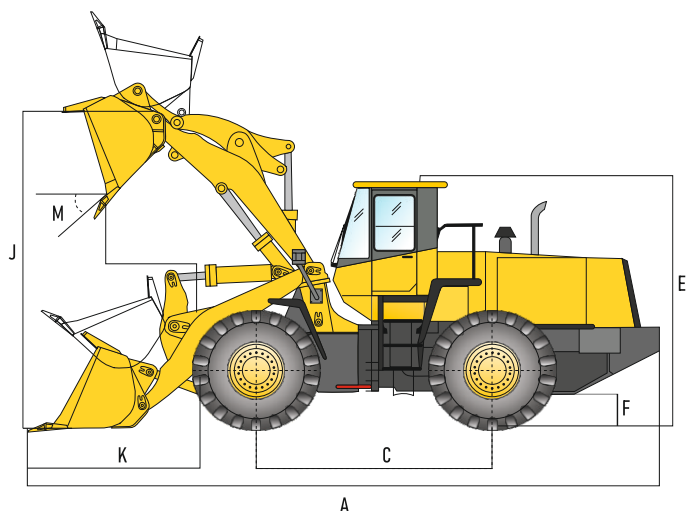

Габаритные размеры	
A	Длина с ковшом 8696 мм
B	Ширина с колесами 3099 мм
C	Колесная база 3400 мм
D	Колея 2350 мм
E	Высота по кабине 3730 мм
F	Минимальный дорожный просвет 495.5 мм
G	Радиус поворота по внешней стороне шины 6486 мм
H	Радиус поворота по внешней кромке ковша 7042 мм
Шины	
Типоразмер шин	26.5-25 -20PR (L-3)
Мосты	
Тип штатно устанавливаемого моста	Meritor Мост с сухими тормозами, с суппортами, по 2 на каждое колесо
Тип опционно устанавливаемого моста	Meritor Мост с многодисковыми тормозами в масляной ванне
Гидравлическая система	
Модель насоса	P360A367(DRPA)ZA15-6 P124A082DXZA12-85
Модель многоходового клапана	7130-B103(HUSCO)
Модель пилотного клапана	406-1044-1145(HUSCO)
Давление системы	21 МПа
Время подъема ковша	6.1 сек
Время опускания	3.8 сек
Время выгрузки	1.9 сек
Продолжительность рабочего цикла	11.8 сек
Двигатель	
Производитель	Cummins
Модель	QSM11
Номинальная мощность	216 кВт (293 л.с) при 2100 об/мин
Максимальный крутящий момент	1478 Н.м
Количество цилиндров	6

Эксплуатационные характеристики	
Макс. усилие отрыва ковша	218 кН
Макс. тяговое усилие	222 кН
J	Макс. высота выгрузки 3220 мм
K	Вылет кромки ковша 1275 мм
L	Угол поворота (складывания рамы) 38+1°
	Угол колебания заднего моста ±12°
M	Угол наклона кузова при опрокидывании ≥ 45°
	Номинальная вместимость ковша 4.2 м³
I	Ширина ковша 3250 мм
	Горизонтальная глубина копания 212 мм
	Грузоподъемность 7500 кг
Трансмиссия	
Модель	ZF4WG260
	КПП: Power Shift, шестиступенчатая автоматическая коробка передач с постоянным сцеплением
	Макс. скорость движения вперед 37
	Макс. скорость движения назад 25.9
	Количество передач переднего хода 4
	Количество передач заднего хода 3
Заправочные емкости	
Топливный бак	423 л
Моторное масло	32 л
Система охлаждения	90 л
Гидравлическая система (всего)	300 л
Трансмиссия и гидротрансформатор	38 л
Мосты (передний / задний)	51 л, каждый

Оснащен надежным двигателем Cummins • Переключатель KD обеспечивает более высокую эффективность и простоту эксплуатации • Надежная коробка передач ZF (Germany) и гидротрансформатор • Оригинальные мосты ZF мокрого типа с многодисковыми дифференциалами повышенного трения обеспечивают максимальную тягу в изменяющихся условиях сцепления • Возможность автоматического выравнивания ковша • Комбинированный уплотнительный цилиндр •

Двойной тормозной клапан и двухтрубный полный гидравлический тормоз с централизованной смазкой